



SummaCut Serie™ S Class 2 Serie™

Die besten Signmaking-
Lösungen seit 1973

www.summa.eu



Hochwertige professionelle Schneideplotter



Die Summa S Class 2 Schneideplotter haben einen Prozessor, der siebenmal stärker ist als sein Vorgänger.

Der neue Touchscreen, die Netzwerkverbindung, die USB-Stickunterstützung und ein schneller OPOS Sensor tragen dazu bei, daß die Zukunft der S2 Maschine gesichert ist.

Neue Trim- und Schneidefunktionalitäten machen den S2-Schneideplotter zur perfekten Ergänzung von großformatigen Digitaldrucken.

Die Werbetechnik hat sich erheblich weiter entwickelt und noch mehr als früher wird Technik benötigt, die sowohl vielfältig als auch langlebig ist.



S2 75
Schleppmesser oder
Tangentialmesser



S2 120
Schleppmesser oder
Tangentialmesser



S2 140
Schleppmesser oder
Tangentialmesser



S2 160
Schleppmesser oder
Tangentialmesser

Fortschrittliches Folien- und Konturenschneiden für Werbetechnik mit großem Durchsatz

Die Summa S Class Schneideplotter basieren auf einem Fundament von felsenfester Zuverlässigkeit und bieten Funktionalitäten, die es ermöglichen, daß fast alles an Material was das Gerät transportieren kann, auch bearbeitet werden kann.

Vom normalen Folienschneiden, zum genauen digitalen "Ausstanzschneiden", bis hin zum Bearbeiten von Papieren und einiges mehr. Die Summa S Class sind Alleskönner-Schneideplotter für alle diese Bereiche und mit der Leistungstärke dies auch tagein und tagaus zu können.

Wie die optimal abgestimmte Radaufhängung eines Rennwagens bringt auch unsere Präzisions-Materialführung mehr Kraft ins Gerät. Die S Class hat ein Konzept von dualen Servomotoren, welche ein unglaublich schnelles Schneiden ermöglichen. Die bekannt gute Materialführung von Summa ermöglicht diese zügige und zuverlässige Arbeitsweise.

Wie bei einem hochwertigen Chronometer ist es die Genauigkeit der europäischen Fertigung, welche sie so langlebig macht. Sie erhalten nicht nur eine erstaunliche Zuverlässigkeit, Sie bekommen das Vertrauen zu wissen, daß Ihre teuren Filme und wertvollen, digitalen Foliendrucke präzise geschnitten werden. Jedes mal und immer wieder.

MERKMALE & TECHNISCHE DATEN

1 Die Summa S Class 2 sind zweifellos die weltweit fortschrittlichsten Schneideplotter und mit ihrer einzigartigen **Touch-Screen** Anzeige auch die einfachsten in der Anwendung.

2 OPOS X, die neueste Generation von OPOS, das unvergleichliches optische Erkennungssystem zum Konturenschneiden, liefert unvergleichliche Genauigkeit und Automatisierung, sogar durch laminierte Drucke.

3 Der Schneidekopf hat einen automatischen Folienabschneider mit dem man, je nach Bedarf, am Ende eines Schneidejobs das fertige Folienstück von der Rolle abschneiden kann.

4 Summa S Class 2 ist standardmäßig mit einem **Ethernet-Anschluß** für schnelle und zuverlässige Verbindung zu einem Netzwerk ausgestattet. Ein **USB-Stick** kann verwendet werden, um Jobs für spätere Anwendung zu speichern.

Acht eingebaute und einfach zugängliche **Benutzerkonfigurationen** vereinfachen die Umstellung zwischen verschiedenen Jobs und Medien.



Leistungsstarker Tangentialkopf



Genaueres OPOS X Konturenschneiden



Lebendiges Farb-Touchscreen



Legendäre Materialführung



Schnell zugängliche Benutzerkonfigurationen



FlexCut Eigenschaft

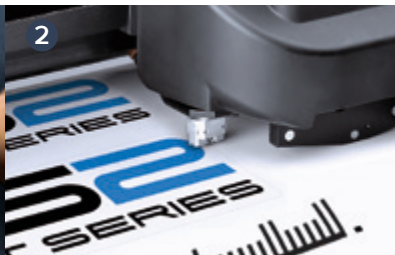

Model	S2 75	S2 120	S2 140	S2 160
Größe	141 x 68 x 111 cm	187 x 68 x 111 cm	202 x 68 x 111 cm	225 x 68 x 111 cm
Mediabreite	6 bis 84 cm	12 bis 130 cm	17 bis 145 cm	17 bis 168 cm
Schneidebereich	74.2 cm x 50 m	120 cm x 50 m	135 cm x 50 m	158 cm x 50 m
	Der 'Oversized' Mode/Überbreit-Modus ermöglicht eine größere Schneidebreite von +/- 7 cm			
Materialführung	Innerhalb +/- 0.1 mm bei Plots: bis zu 12 m Länge bei Rollen bis zu 760 mm Breite* bis zu 4 m Länge bei Rollen über 760 mm Breite*			
Genauigkeit	0.2 % der Bewegung oder 0.25 mm, der jeweils größere Wert ist gültig*			
Geschwindigkeit	Bis zu 141 cm/Sek Diagonal			
Beschleunigung	Bis zu 5.5 G Diagonal			
Messerdruck	Schleppmesser: Bis zu 400 Gramm / Tangentialmesser: Bis zu 600 Gramm			
Schnittstellen	USB; Ethernet			
Mitgelieferte Software	Cutter Control software; Winplot™ & MacSign™ Cut Schneidesoftware			

*Weitere Spezifikationen im Internet bei www.summa.eu

Hochwertige professionelle Schneideplotter

SUMMACUT[®] SERIES

Seit 1996 haben sich die SummaCut zu den weltweit mit fortschrittlichsten Preis-/Leistungsführern entwickelt. Sie sind das Ergebnis Jahrzehnter langer Erfahrung in führender europäischer Entwicklungskompetenz. Die SummaCut Serie enthält eine Vielzahl von Weiterentwicklungen.

So wurde die von unseren fortschrittlichsten S Class 2 Schneideplottern bekannte OPOS-X Technik auch im Schneidekopf der SummaCut Serie mit integriert. Die OPOS X Technik stellt sicher, daß die SummaCut zum Konturschneiden neben den optischen Markierungen auf standard Materialien, auch Markierungen auf speziellen Materialien wie reflektierenden, holographischen oder spiegelnden Folien und auch durch eine Vielzahl von Laminaten hindurch, erkennen kann.



D60
D60FX



D120



D140
D140FX



D160

Schneideplotter die den Standard für Wert und Leistung setzen

Die SummaCut arbeiten bereits seit langer Zeit mit einem leistungsstarken, höchst komplexen Algorithmus zur Kompensation von Fehlern durch Formänderungen der Grafiken beim Drucken und jetzt geschieht dies auch noch mit der fortschrittlichsten optischen Sensorentechnik. Das macht die SummaCut Serie zu Siegertypen bei den Schneideplottern mit Konturenschnitt.

Die Ingenieure von Summa wissen, daß zuverlässige Folienführung eines der wichtigsten Merkmale für gute Schneideplotter ist. Deshalb beginnt bei Summa die Fertigung von jedem Schneideplotter mit dem einzigartigen MicroSprocket Friktionsantrieb.

Dieser Friktionsantrieb wurde in einem einzigartigen Verfahren aus den besten Materialien gefräst, sodaß jede Rolle einen hohen Durchmesser hat. Jede Rolle wird denn beschichtet, um das Risiko von Verschleiß und Oxidation, das in Degradierung der Materialführung resultieren könnte, zu beseitigen.

Hohes handwerkliches Können ist mehr als nur ein billiger Preis. Es geht um Wertschöpfung. Mit seiner Schneideproduktivität, welche auch die von einigen anderen namhaften Plottern übertrifft, ist es keine Überraschung, daß der preiswerte SummaCut D60 zu den populärsten Schneideplottern gehört.

MERKMALE & TECHNISCHE DATEN

- 1 Dank der benutzerfreundlichen, **übersichtlichen Tastatur** wird jede Änderung der Einstellung zum Kinderspiel.
- 2 Ein neu konzipierter **Hochgeschwindigkeits-Schneidekopf**, für höchste Genauigkeit und überdurchschnittlicher Zuverlässigkeit, für ein müheloses Folienschneiden.
- 3 **Innovative Mediaflansche** in Verbindung mit der besonders präzisen Rollenhalterung gewährleisten ein gerades Führen der Folien, sogar bei Höchstgeschwindigkeit.
- 4 OPOS X ist das zuverlässige **optische System zum automatischen Konturenschneiden** für die Herstellung von Aufklebern. Das optische System auf das man sich verlassen kann!



Übersichtlichen Tastatur



Genaueres OPOS X Konturenschneiden



FlexCut Eigenschaft



Legendäre Materialführung



Model	D60 (FX)	D120	D140 (FX)	D160
Größe	100 x 35 x 30 cm	160 x 68 x 112 cm	175 x 68 x 114.5 cm	198 x 68 x 114.5 cm
Mediabreite	7 bis 66 cm	12 bis 126 cm	18 bis 141 cm	18 bis 164 cm
Schneidebereich**	60 cm x 50 m**	120 cm x 50 m	135 cm x 50 m**	157.5 cm x 50 m
Überbreite-Modus	63 cm	123 cm	138 cm	160.5 cm
Materialführung	Innerhalb +/- 0.1 mm bei Plots: bis zu 8 m Länge bei Rollen bis zu 760 mm Breite* bis zu 4 m Länge bei Rollen über 760 mm Breite*			
Genauigkeit	0.2 % der Bewegung oder 0.25 mm, der jeweils Größere ist gültig*			
Geschwindigkeit	Bis zu 113 cm/Sek Diagonal			
Beschleunigung	Bis zu 3 G Diagonal			
Messerdruck	0 - 400 gramm, in Stufen zu 5 Gramm			
Schnittstellen	USB; RS232 (seriell)			
Beigefügte Software	Cutter Control Software; Winplot™ & MacSign™ Cut Schneidesoftware			

*Weitere Spezifikationen im Internet bei www.summa.eu

** SummaCut FX Serien sind von den regulären Serien unterschieden, sehen Sie bitte die nächste Seite für SummaCut FX Serien Spezifikationen

Funktionen für S Class 2 & SummaCut serien

SCHLEPPMESSERTECHNIK

Seine Einfachheit hat das Schleppmesser zur meist genutzten Technik gemacht. Ein Ausgleichswert (Offset) definiert die Distanz von der Messerspitze zum Rotationszentrum.

Um die Ausrichtung der im Halter frei rotierenden Klinge zu bestimmen, wird eine Schleppbewegung gemacht, welche die Klinge dann ausrichten soll.

Die Summa Schneideplotter verfügen hierzu über eine gesteigerte Technik zur Klingenausrichtung, um dadurch die best mögliche Schneidequalität zu erhalten.

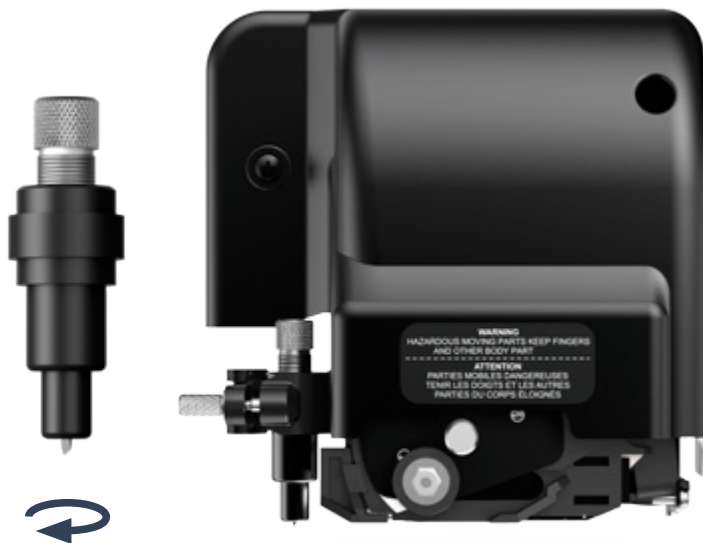

Schleppbewegung

1 Das Schleppmesser hält mit Schneiden, bevor es eine Ecke eingibt.

2 Die exzentrische Klinge wird durch Ausführung einer Schleppbewegung auf den gewünschten Winkel gedreht, wobei es das Material nie verlässt.

3 Einmal eine Schleppbewegung beendet ist, schneidet das Messer weiter in die Ecken.

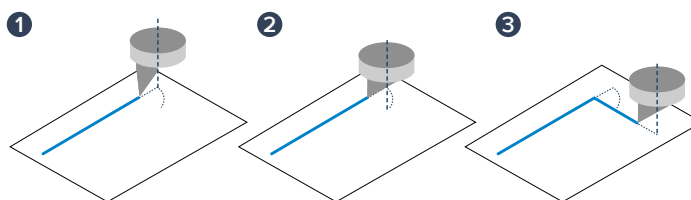

DUAL HEAD

Optional können die S Class T Modelle mit einem Doppelfunktions-Schneidekopf ausgestattet werden.

Dieser spezielle Doppelkopf enthält zusätzlich einen Stiftplotterkopf (statt dem OPOS-Sensor) und ermöglicht die alternative Anwendung von beiden Werkzeugen.

Eine perfekte Lösung zum kombinierten Zeichnen und Schneiden in einem einfachen Vorgang!



MATERIALFÜHRUNG

Das präzise MicroSprocket System zum Mediatransport, ermöglicht eine akkurate Materialführung in beiden Richtungen. Dies gewährleistet, daß der einzelne Schneidejob in der garantierten Wiederholgenauigkeit exakt geschnitten wird. Es können aber auch längere, darüber hinaus gehende Schneidejobs geschnitten werden. Die Funktion der Schnittwiederholung ermöglicht ein mehrfaches Schneiden einer einzelnen Datei von der Rolle, ohne bei jedem Schneidejob die Folie neu nachladen zu müssen. Dabei summiert sich die Gesamtlänge der einzelnen Schneidejobs erheblich über die maximal garantierte Länge eines Einzeljobs hinaus.

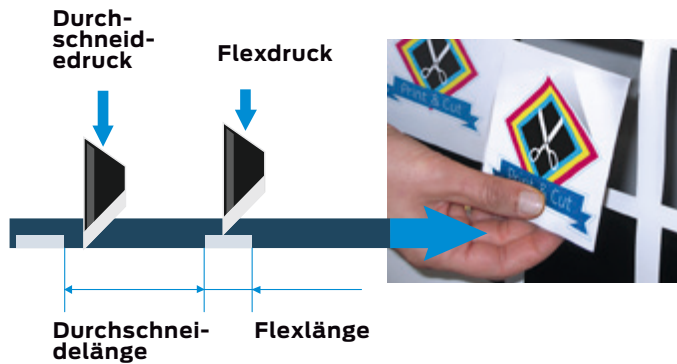

DURCHSCHNEIDEN MIT FLEXCUT

Mit der Summa FlexCut-Funktion ist es möglich, einfache Aufkleber fast wie gestanzt komplett aus der Folie zu schneiden. In direkten Wechselschnitten wird nur die Folie zusammen mit dem Trägermaterial geschnitten.

Hierdurch entsteht eine Abrisskante mit Stegen welche sicherstellt, daß die Folie über die Fläche stabil bleibt, um einen problemlosen Medientransport zu gewährleisten, während die einzelnen fertigen Aufkleber sich dann ganz einfach aus dem Material entfernen lassen.

KONTURENSCHNITT MIT OPOS

OPOS ist das zuverlässige optische System zum automatischen Konturschneiden für das Produzieren von Aufklebern. Es erhöht die Produktivität der Arbeitsläufe beim vielfachen Schneiden von Konturen.

Die OPOS X Technik erkennt Markierungen auf einer großen Vielzahl von Medien.

Da **OPOS Barcodes** automatisch lesen kann, entsteht ein vollautomatisches Arbeitsverfahren, welches das Schneiden von vielen Konturenschnitten hintereinander ermöglicht.

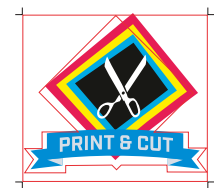

Ohne OPOS

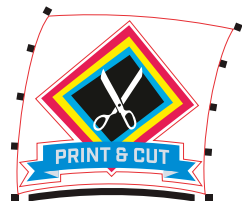

Mit OPOS

MEHRERE STÄRKEN

Die Stärken von OPOS sind die einzigartigen Fähigkeiten mehrere Marken registrieren zu können: ein Minimum von 4 und maximal 128 Markierungen entlang einem Auftrag und eine OPOS XY-Linie vor dem Auftrag. Die OPOS XY Linie macht es möglich, auch Deformationen entlang der Breite der Maschine zu kompensieren.

Diese Kombination ermöglicht es große Aufträge genauer konturzuschneiden.

INTERNE INTELLIGENZ

Summa Schneideplotter haben viele intelligente interne Routinen zur Optimierung der Schneidedaten. Nicht nur wird die Messerausrichtung elektronisch gesteuert, die Summa Plotter nutzen auch eine fortschrittliche Vektor-Vorausschau-Technik, welche komplexe Grafiken und Schriften mit gesteigerter Effizienz schneidet.

Die daraus resultierenden Leistungen sind vielfältig: die Schneidezeit ist noch schneller geworden, Kurven sind optimiert und die Motoren werden weniger belastet, was eine längere Lebensdauer für die Geräte ergibt. Weitere intelligente Kennzeichen sind:

Overcut

Die OverCut-Gerätefunktion verlängert das Ende von den Schnittlinien. So wird speziell in den Ecken sichergestellt, daß Grafiken immer vollständig geschnitten werden. Ohne "OverCut" könnten vielfältige Unterschiede in Material und Software dazu führen, daß Linien nicht komplett geschnitten werden, was dann immer zu Problemen beim Entgittern führt.

OptiCut

Die OptiCut Funktion wurde als Tangentialsimulation für Schneideplotter mit Schleppmesser entwickelt. OptiCut kompensiert Änderungen im Offset der Klinge, durch eine komplexe Steuerung des Schleppmesserkopfes welche sicherstellt, daß die Ausrichtung der Klinge immer richtig ist. Diese revolutionäre Technik, ermöglicht ein optimales Schneiden innerhalb der gesamten Lebensdauer ihres dauer Messers.

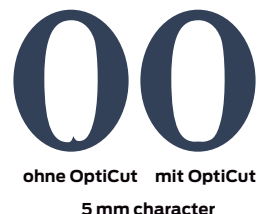
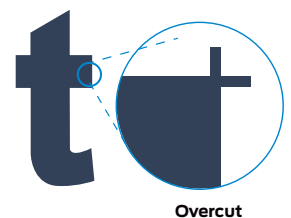

Funktionen, speziell für S Class 2 serie



ECHTE TANGENTIAL-PRÄZISION

Die tangentielle Schneidetechnik hat eine hervorragende Leistungsstärke im Vergleich zu den allgemein genutzten Schleppmesser-techniken. Die Klingenausrichtung ist elektronisch gesteuert, wobei die T-Serie dabei sehr präzise schneidet und dies mit einem sehr hohen Messerdruck erreichen kann.

Durch den perfekten Schnitt ist das Entgittern ganz leicht und man spart sich dadurch sehr viel wertvolle Zeit. Das patentierte Kopfelement verhindert, daß sich kleine Folienteile während des Schneidens von der Folie lösen.

Mit bis zu 600 Gramm an Schneidestärke, schneidet die Summa S Class kraftvoll durch schwere Sandstrahlfolien, Schablonenmaterial oder reflektierende Folien und macht dies mit einer unglaublichen Leichtigkeit, Geschwindigkeit und Genauigkeit.

Tangentiale Bewegung

- 1 Das Tangentialmesser hält direkt vor einer Ecke mit Schneiden.
- 2 Ein Motor hebt das Messer und richtet es aufs neue aus.
- 3 Sobald das Messer den gewünschten Winkel erreicht, wird das Messer gesenkt und schneidet es die Ecke weiterhin.

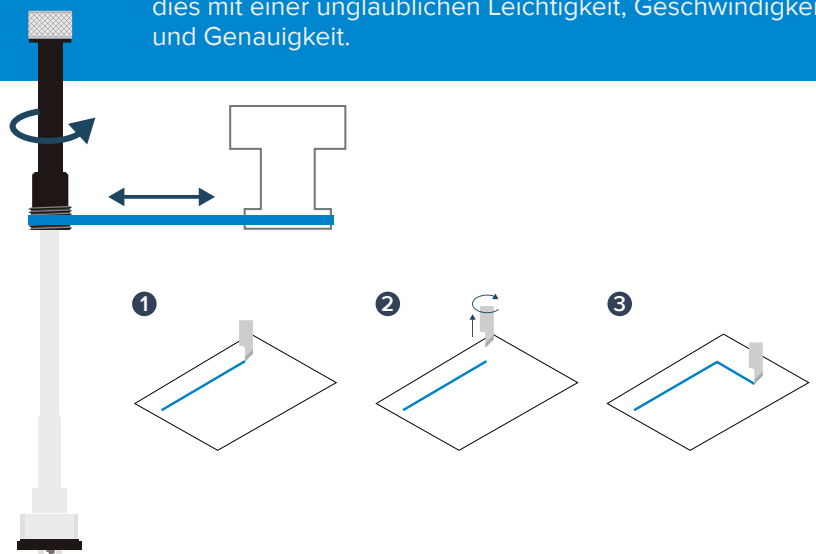

MATERIALOPTIONEN

Roll-up System mit Servo Motor ⁽¹⁾ (S2 160 & S2 140)

Nachdem eine Grafik geschnitten wurde, wird das automatische Aufwickelsystem die Folie gleichmäßig aufwickeln und das Gerät für den nächsten, unbeaufsichtigten Schneidejob vorbereiten. Durch die neue integrierte Segmentierfunktion werden längere Grafiken automatisch in kürzere, aufeinander folgende Teile segmentiert.

Hierdurch bietet die S Class 2 die Möglichkeit, sogar ganze Folienrollen unbeaufsichtigt zu schneiden und diese dann auch wieder komplett und ordentlich aufzuwickeln.



Eine solide und sehr effiziente Rollenablage ⁽²⁾ (S2 160 & S2 140)

Bemerkung: Das Roll-up System und die Rollenablage können nicht kombiniert werden.

Zusätzliche Andruckrollen ⁽³⁾

(S Class 2 Serien & SummaCut Serien)
Zusätzliche Andruckrollen können nachträglich installiert werden um mehr Griff zu bekommen, sofern benötigt.



OPOS CAMERA

Mit OPOS-CAM präsentiert Summa schon wieder eine erstaunliche Innovation. Das erste auf Kamertechnik basierte optische Positionierungssystem für Rollenschneideplotter.

Anwender mit hohen Produktionsmengen haben jetzt die Möglichkeit, ihre Produktivität gegenüber dem Wettbewerb riesig zu erhöhen, durch ein super schnelles und präzises Schneiden mit größerer Mengen von einfachen, komplexen oder langen Konturenschnitten.

Für alle neuen Summa S Class 2 S75T, S140T und S160T Schneideplotter ist OPOS-CAM ab sofort, als werkseitige Option für Neubestellungen verfügbar.

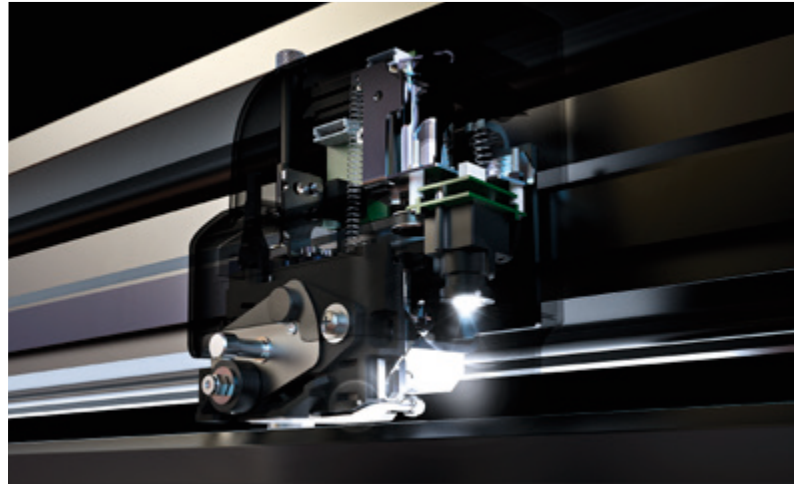

Funktionen, speziell für SummaCut serie

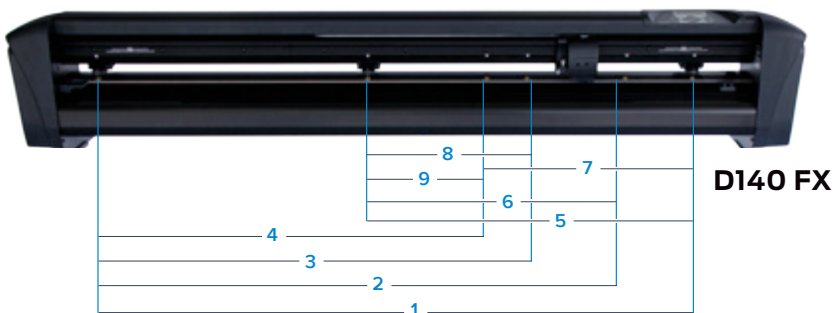

D140 FX

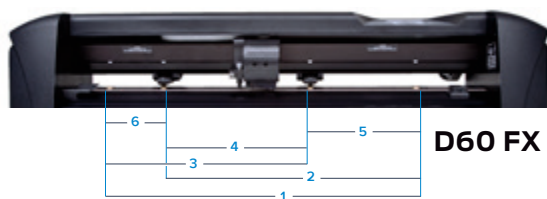

D60 FX

SUMMACUT FX SERIE

Preisbrecher

All die Vorteile der SummaCut Serie zu einem sehr günstigen Preis.

Mit Positionen für Materialführungsrollen und dem Modus zur Erweiterung der Schnittbreite ist die SummaCut FX Serie für die meisten gängigen Mediabreiten optimiert.

	1 1324 mm	2 1174 mm	3 954 mm
D140 FX	4 864 mm	5 720 mm	6 570 mm
Schneidebereich	7 454 mm	8 350 mm	9 240 mm
	1 1372 mm	2 1220 mm	3 1000 mm
D140 FX	4 914 mm	5 762 mm	6 610 mm
Mediabreite	7 508 mm	8 406 mm	9 297 mm
	1 575 mm	2 470 mm	3 375 mm
D60 FX	4 270 mm	5 190 mm	6 95 mm
Schneidebereich	1 610 mm	2 500 mm	3 400 mm
D60 FX	4 297 mm	5 210 mm	6 115 mm
Mediabreite			

AUFFANGKORB

(OPTIONAL AUF D60, D60FX UND D140FX MODELLE)

Beim Vorschub der Folie wird diese ordentlich im textilen Auffangkorb, optional auf D60, D60FX und D140FX Modelle, abgelegt und dabei gleichzeitig vor Schmutz und Staub geschützt. Dies löst die Problematik von verschmutzten Folien durch den Kontakt mit staubigen Fußböden. Auch mehrfache Jobs auf Folien und andere Medien werden in dem Auffangkorb einfach und ordentlich abgelegt. Der Auffangkorb ist optional für D60 Modelle.

Für die S Class 2 Serien und SummaCut D120-D140-D160 wird der Auffangkorb immer standard mitgeliefert.



Optionale Standfüße für SummaCut D60 (FX)

- 1 Stabiler Standfuß aus Metall mit 4 Bodenrollen (#399-050)
- 2 Stabiler Standfuß aus Metall mit textilem Folienkorb mit 4 Bodenrollen (#399-075)

Two beats one

SPEZIELLE VORTEILE VON SUMMA AUF SCHNEIDEN FOKUSSIRTER TECHNIK

- ✓ Professionelle Schneideplotter haben Funktionen, welche für keinen Lösungsmittel-Druck-Schneideplotter machbar sind. Speziell die Summa-Schneideplotter können nicht nur einfach Folien schneiden, sie können auch verzogenen Drucke konturgenau schneiden oder mit FlexCut **durch das Trägermaterial schneiden**, um somit schnell fertige Aufkleber zu produzieren. Ohne ein aufwendiges nachträgliches Ausschneiden der Aufkleber aus dem Trägermaterial. Der Anwender schneidet **in einem einzigen Arbeitsgang** Folienschnitte und Schneidet auch durch den Träger durchtrennende Schnitte, für Etikettenbögen oder größere, konturgeschnittene Grafiken, ohne das ein manuelles Nachbearbeiten notwendig wird.
- ✓ Das Summa OPOS X **Passamarken-Erkennungssystem** kann mit bis zu **128 Passamarken** arbeiten.
- ✓ Zusätzliche Arbeiten des Anwenders werden reduziert, die Produktivität wird **erhöht** und die **Produktionskosten** werden **optimiert**.
- ✓ Die professionellen Summa Schneideplotter sind wesentlich leistungsfähiger, als die für geringere Beanspruchungen gebauten Schneidetechniken in kombinierten Lösungsmittel-Druck- und Schneideplottern. Die Summa haben **mehr Schneidekraft**.
- ✓ Summa Schneideplotter können auch **anspruchsvolle Medien** wie Lexan Lamine, Bodenlamine sowie andere feste oder zähe Medien schneiden. Aber dies ist nur ein Aspekt von weiteren, welche einen professionellen Summa-Schneideplotter von einem Drucker mit Schneidefunktion unterscheiden.
- ✓ Das **Materialführungssystem** von Schneideplottern ist entwickelt worden um das Media oft hin und her bewegen zu können und auf einem Bogen mit vielen Aufklebern, kann dieser durchaus 50 mal vor und zurück bewegt werden. Summa Schneideplotter haben **Hochleistungsmotore**, welches auch das Gewicht von großen, laminierten Drucken sehr gut bewegen können. Und sie schneiden mit einer **viel größeren Beständigkeit** und gewährleisten so, daß jeder Aufkleber **präzise** geschnitten wird und **leicht entgittert** werden kann.
- ✓ Viele Digitaldrucker haben sich aus dem Siebdruck entwickelt und machen oft noch weiterhin beides. Summa Schneideplotter sind aber **optimiert für** alle bedruckten Folien und erbringen somit noch zusätzliche Produktivität.
- ✓ Gute Schneideplotter können mehr als nur das Schneiden von Digitaldrucken. **Foliengrafiken** und **Beschriftungen** werden allgemein von Dienstleistern verschiedenster Größen produziert. Aber eine effiziente Vorausplanung von Druck- und Schneidejobs für ein kombiniertes Druck-Schneide-System ist meist nicht möglich.
- ✓ Ob beim Folienschneiden oder beim Konturschneiden von Digitaldrucken, ein Summa-Schneideplotter mit seinen vielseitigen Möglichkeiten, ist **viel produktiver**.
- ✓ Somit kann das **Folienschneiden und Entgittern dort bleiben, wo es immer schon gut gemacht worden** ist: bei den Fachleuten vom Schneidebereich, mit ihrer speziellen Kenntnissen, Werkzeugen und Räumlichkeiten für die Folientechnik. Aber Folienbearbeitung in einer Digitaldruckproduktion kann sehr umständlich sein.

NACHTEILE EINES HYBRIDDRUCKER & SCHNEIDEPLOTTER

- ✗ Wenn dann der Drucker auch zum Schneiden benutzt wird, kann gleichzeitig nichts mehr gedruckt werden, wodurch dessen Druckkapazität erheblich **eingeschränkt** wird.
- ✗ Die **Ausrichtungssysteme** von Lösungsmittel-Druck-Schneideplottern sind langsam, eingeschränkt hinsichtlich der nutzbaren Medien und Lamine sowie auch ungenau, weil durch das **4-Punkt-Verfahren** begrenzt.
- ✗ Die leichte Schneideköpfe auf inkjet Drucker-Schneideplotter haben viel **weniger Schneidekraft** (Gramm Abtrieb) und sind viel **weniger fähig** verglichen mit den professionellen Schneideplottern.
- ✗ Darüber hinaus ist die **Schneidegeschwindigkeit** von kombinierten Druck- und Schneideplottern viel geringer als die von Summa Schneideplottern, was die **Produktivität** von kombinierten Druck-Schneidesystemen nochmals **reduziert**.
- ✗ Bei den modernen Digitaldrucktechniken wird oft viel Wärme genutzt, welche dann das bedruckte Material stark **verformen** kann.
- ✗ Ein unmittelbares Schneiden nach dem Drucken, ohne eine Neuausmessung der gedruckten Objekte, kann zu einem Versatz zwischen den Schneidelinien und den thermisch veränderten Drucken führen und das Konturschneiden von langen Objekten wird gar **nicht mehr möglich** sein.

Arbeitsabläufe

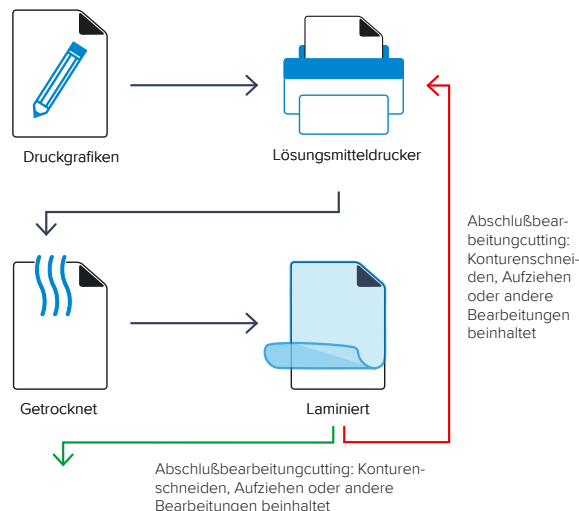

ALLE SCHNEIDEJOBS MIT EINEM SYSTEM

Produktiver Arbeitsablauf
Unübertroffene Genauigkeit

Fortschrittlichste Schneidetechnik
Mehr Material zur Auswahl

Verbrauchsmaterialien & Software

SUMMACUT & S CLASS 2 D SERIE



S CLASS 2 T SERIE

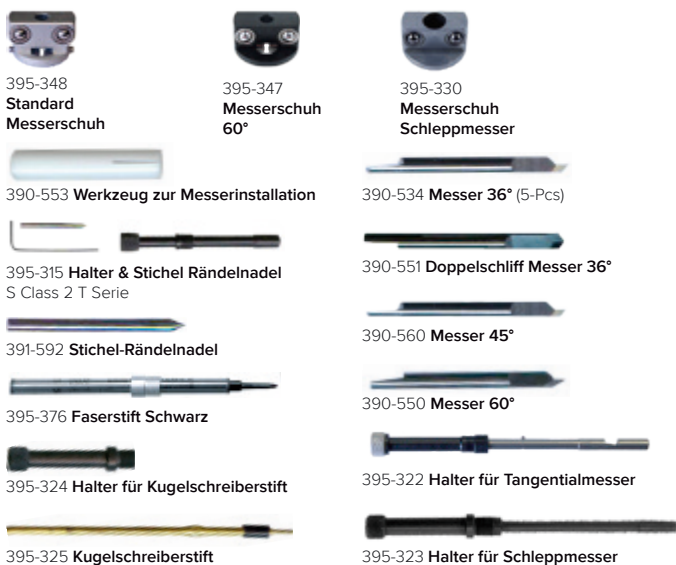

GENERAL



Die richtlinien der Messer

Wenn Sie ein Messer zum Schneiden des Materials wählen, verwenden Sie denn immer das Messer mit dem niedrigsten Grad (mit dem flachsten Winkel), vorausgesetzt, daß die Materialdicke die maximal aufgelistete Materialdicke für dieses Messer nicht überschreitet.

	Empfohlen									
	Eine Alternative									
			D Series			T Series				
	391-360 Messer 36° (5 pcs)	391-231 Messer 60° (1 pc)	391-358 Messer 55° (5 pcs)	390-534 Messer 36°	390-551 Doppelschliff messer 36°	390-560 Messer 45°	390-550 Messer 60°			
Standard Vinyl/Folie										
Hochwertiges reflektierendes Material										
Sandstrahl (Monument)										
Strass										
Hitzepresse (Kleider)										
Die Materialdicke ist die erste Spezifikation, um zu bestimmen, welches Messer verwendet werden soll. Wenn die Materialdicke nicht bekannt ist, verwenden Sie bitte folgendes Diagramm.										
Max. Dicke (mm)	0.25	0.60	0.80	0.25	0.25	1.00	1.20			
Max. FlexCut Dicke (mm)	0.50	0.60	0.80	0.25	0.25	1.00	1.20			
391-332 / Dia 1,5 mm Standard Messerhalter										
391-363 / Dia 2 mm Dickeres Material Messerhalter										
395-322 Halter für Tangentialmesser										
395-348 Standard Messerschuh										
395-347 Messerschuh 60°										
395-330 Messerschuh Schleppmesser										
	wird für Kugelschreiberhalter und Schleppmesserhalter verwendet									

WINPLOT™ & MACSIGN™ CUT

WinPlot

WinPlot ist das Schneidehilfsprogramm von Summa für Microsoft Windows. WinPlot arbeitet nur mit den Schneideplottern von Summa und wird kostenfrei zusammen mit jedem neuen Summa Schneideplotter ausgeliefert.

Kompatibilität: WinPlot unterstützt alle Summa Schneideplotter: SummaCut und S Class. Unterstützte Schnittstellen: USB, Seriell (RS232), Ethernet, Centronics Parallel sowie jede auf Ihrem Betriebssystem installierte, netzwerkunterstützte Druckerschnittstelle.

Eingabe: enthält **Plug-In für CorelDraw und Illustrator** und importiert vereinfachte eps-, ai- und dxf-Dateien aus anderen Anwendungen.

Editieren: erlaubt Skalieren, Spiegeln und Rotieren des Designs oder von Teilen des Designs.

Ausgabe:

- **Nesting mit Unterstützung von mehrfachen Kopien:** WinPlot rotiert und positioniert automatisch, unterschiedliche Designs oder mehrfache Kopien zur Flächenoptimierung der Materialnutzung.
- **Segmentierung:** Grafiken welche länger sind als die Mediabreite werden in Segmente aufgeteilt.
- **OPOS-Integration:** das Arbeiten mit Summa's Optischen POSitionier-System war nie leichter.
- **Entgitterrahmen:** um Schneidegrafiken werden automatisch Rahmen zum Entgittern erstellt.
- **Schneiden nach Farben**

MacSign Cut

MacSign Cut ist eine "Brückenlösung" zum Import von Grafiken aus populären DTP-Programmen (Illustrator, FreeHand, Canvas, CorelDraw, usw.), zum Schneiden mit Schneideplottern. Die importierten Grafiken können vor dem Schneiden, in einer Arbeitsansicht dargestellt werden und man kann die Grafiken dabei, in der Größe verändern, positionieren, spiegeln, drehen, verformen, vervielfachen usw. Die Kachelfunktion ermöglicht das Erstellen von Segmenten, mit vom Anwender vorgegeben Überlappungen und erlaubt das separate Schneiden von einzelnen Segmenten von großen Grafiken, sowie den kompletten Schnitt der gesamten segmentierten Grafik.

Nach einer 30 Tage Testzeit, ist eine kostenfreie Registrierung erforderlich. MacSign Cut mit jedem Summa Schneideplotter. Kompatibel mit: Mac OS X (10.5 - 10.11), Mac OS 9

WinPlot™





SummaCut Serie™ S Class 2 Serie™

Die besten Signmaking-
Lösungen seit 1973

Summa nv
Rochesterlaan 6
8470 Gistel
Belgien
www.summa.eu

Copyright 2016© Summa nv
Marketing Kommunikation. Alle hier aufgeführten Produkte
oder Markennamen sind Handelsnamen oder eingetragenen
Warenzeichen ihrer jeweiligen Eigentümer. Im Rahmen der
Weiterentwicklung können die technische Daten jederzeit
und ohne Vorankündigung geändert werden.
RevDE1608 / Alle Rechte vorbehalten